

SPECIFICATION (仕様)

DIAMETER OF TABLE テーブル直径	φ2000mm
DIAMETER OF SPINDLE HOLE スピンドル径	φ400H7mm
CENTER HEIGHT センターハイト	850mm
WIDTH OF T-SLOT テーブル溝巾	28H7mm
WIDTH OF GUIDE BLOCK ガイドブロック巾	22h7mm
INDEXING ACCURACY 割り出し精度	15sec
CLAMPING METHOD クランプ方式	HYDRAULIC 油圧
CLAMPING TORQUE クランプトルク	3570kgf・m 35000N・m
NET WEIGHT 自重	7700kg
SERVO MOTOR サーボモータ	FANUC α1F30/3000
TOTAL REDUCTION RATIO 総ギヤ比	1/720
ROTATION SPEED 回転速度	2.77rpm 2.77min <sup>-1</sup>
MIN INCREMENT 最小設定単位	0.0001°
Rated Torque 定格トルク	6600N・m
Allowable Torque of worm gear 蜗ギヤ許容トルク	26000N・m

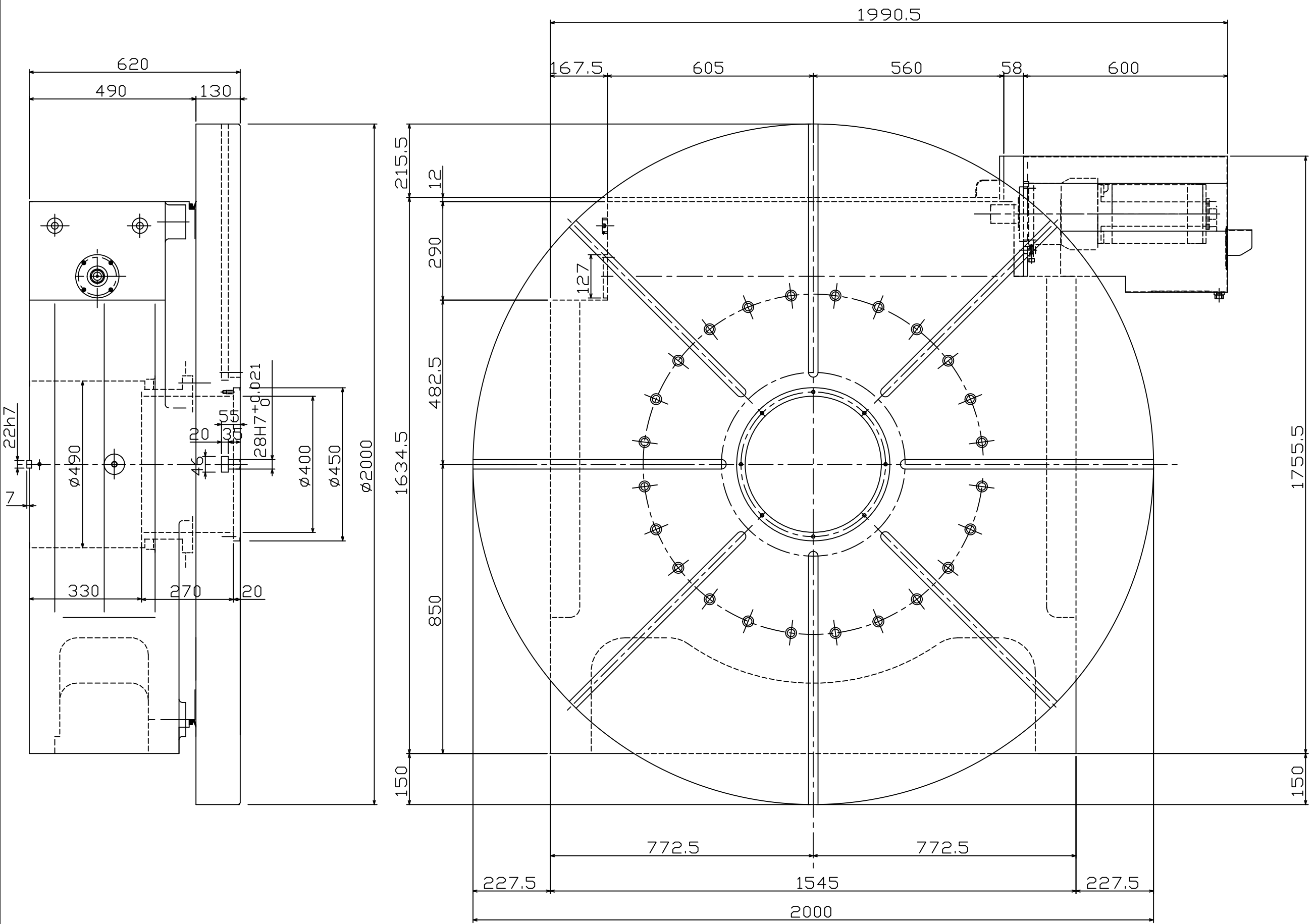
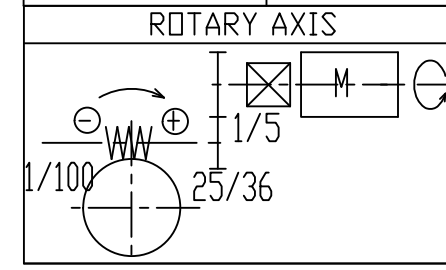

図号×訂正数	日付	訂正者	記	事	チェック
△ x					
△ x					
△ x					
△ x					

規格	CODE NO	受注先	殿
機種	CNC2000FA	設計	吉本 検 発 下野
種類	CNC2000	名称	外観寸法図
尺度	1/6	株式会社	日研工作所
日付	2009.11.20	DIR-NAME	図番 TCA-F1012/0